

TEKNINEN INFO – EVO 68 6.0 HX

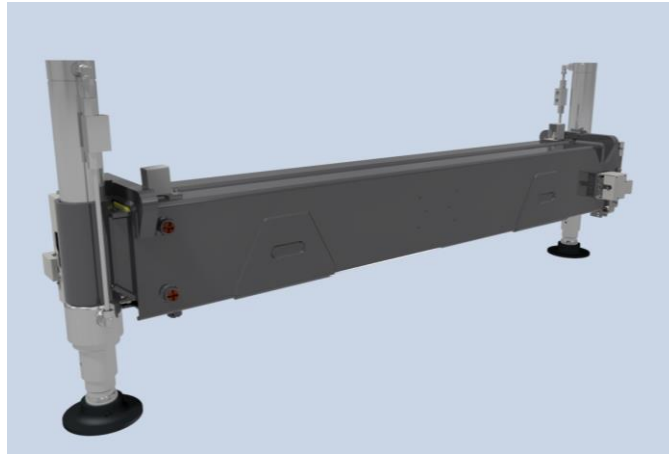

EVO 68 6.0 HX

Reggio Emilia, 14.7.2020

Ferrari International **EVO X** -sarjaan, malleissa EVO 38 HX – EVO 68 HX – EVO 88 HX – EVO 108 HX - EVO 118 HX on hydrauliletkut koteloitu rungon ja tukivarren sisään.

Letkut ja muut työskentelyä haittaavat osat ovat kotelon sisällä; lisätukijalan käyttö on helpompaa ja joustavampaa, koska kaikki hydrauliosat ovat suojassa törmäyksiltä, säävaihteluilta ja muilta haittaavilta ulkoisilta tekijöiltä.

Tällä hetkellä suosituin malli on **EVO 68 HX**, jonka tuentaleveys on 6,0 metriä ja maahan kohdistuva paine **12.500 daN**. Lisätukijalat voidaan asentaa nostureihin, joiden kapasiteetti on jopa 60 t/m.

EVO 68 HX on tehty Strenx 700 -rakenneteräksestä (katso tekniset tiedot täältä). Tukijalassa on vakiovarusteena PIPE LOCK -systeemi, jolla säädetään sylinterin korkeutta.



KOTELOIDUT HYDRAULILETKUT

EVO 68 X -malli voidaan varustaa antureilla, joiden avulla nosturin elektroniikalla voidaan seurata tukivarren ja sylintreiden liikkeitä.

Anturit voivat olla yksinkertaisia On/Off kytkimiä tai 4-20 mA muuntimilla varustettuja. Nämä voidaan asentaa kaikenkokoisiin nostureihin.



PIPE LOCK SYSTEMI

ÖLJYPUTKEN LIITIN

SIVUPUTKI

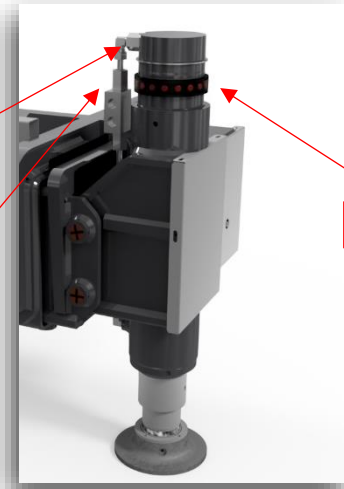

LEDNAUHA



MAALEVY ASENNETTU
SYLINTERIIN PULTEILLA